

COLLECTIONS



FIRMA LE VERE PORTE IN LEGNO MASSICCIO

CERTIFICAZIONI E SVILUPPO SOSTENIBILE

Il Gruppo Garofoli ha sempre mirato alla qualità, promuovendo lo sviluppo sostenibile delle proprie attività e perseguendo una decisa politica ambientale. Una filosofia che ha portato al raggiungimento di importanti traguardi.

- › 2001_ ISO 9001 Sistema di gestione della qualità.
- › 2009_ ISO 14001 Sistema di gestione ambientale. ISO 18001 Sistema di gestione della sicurezza.
- › 2009_ COC/PEFC Program for endorsement of forest certification schemes, lo schema più diffuso e famoso al mondo per la gestione sostenibile delle foreste.
- › 2010_ OHSAS 18001 Sistema di gestione per la sicurezza e salute sui luoghi di lavoro.
- › 2015_ FSC_ Forest Stewardship Council: Forest For All Forever - www.ic.fsc.org

The **Garofoli Group** has always aimed at quality, promoting the sustainable development of its business activities and pursuing a strong environmental policy. A philosophy which has resulted in the attainment of important goals.

- › **2001_ISO 9001** Quality management system.
- › **2009_ISO 14001** Environmental management system. ISO 18001 Safety management system.
- › **2009_COC/PEFC** Certification program for endorsement of forest certification schemes, the most widespread and renowned scheme in the world for sustainable forest management.
- › **2010_OHSAS 18001** Certification management system for occupational health and safety.
- › **2015_FSC_ Forest Stewardship Council: Forest For All Forever - www.ic.fsc.org**

Le **Groupe Garofoli** a toujours recherché la qualité, promouvant le développement durable de ses activités et poursuivant une politique environnementale claire. Une philosophie qui a permis d'atteindre des objectifs majeurs.

- › **2001_ISO 9001** Système de management de la qualité.
- › **2009_ISO 14001** Système de management environnemental. ISO 18001 Système de gestion de la sécurité.
- › **2009_COC/PEFC** Program for endorsement of forest certification schemes, le système de certification le plus répandu et connu au monde pour la gestion durable des forêts.
- › **2010_OHSAS 18001** Système de gestion de la santé et de la sécurité au travail.
- › **2015_FSC_ Forest Stewardship Council: Forest For All Forever - www.ic.fsc.org**

El **Grupo Garofoli** persigue desde siempre la calidad, promoviendo el desarrollo sostenible de sus actividades y adoptando una específica política ecológica. Esta filosofía lo ha llevado a alcanzar importantes objetivos.

- › **2001_ISO 9001** Sistema de gestión de la calidad.
- › **2009_ISO 14001** Sistema de gestión medioambiental. ISO 18001 Sistema de gestión seguridad.
- › **2009_COC/PEFC** Program for endorsement of forest certification schemes. El esquema más difuso y famoso en todo el mundo por lo que concierne la gestión forestal sostenible.
- › **2010_OHSAS 18001** sistema de gestión para la seguridad y salud laboral.
- › **2015_FSC_ Forest Stewardship Council: Forest For All Forever - www.ic.fsc.org**

Die **Gruppe Garofoli** setzt seit jeher auf Qualität, und in diesem Sinn auf eine nachhaltige, umweltverträgliche Firmenpolitik. Eine Unternehmensphilosophie; die sich unter allen Aspekten als zielführend und gewinnbringend erwiesen hat.

- › **2001_ISO 9001** Qualitätsmanagementsystem.
- › **2009_ISO 14001** Umweltmanagementsystem. ISO 18001 Sicherheitsmanagementsystem.
- › **2009_COC/PEFC** Program for endorsement of forest certification schemes. Das bekannteste und weltweit am meisten genutzte Konzept zur nachhaltigen Bewirtschaftung und Nutzung der Wälder.
- › **2010_OHSAS 18001** Arbeitsschutzmanagement system.
- › **2015_FSC_ Forest Stewardship Council: Forest For All Forever - www.ic.fsc.org**

Групп **Garofoli** всегда зботилсь о качестве, способствовало экологически ориентированному развитию своего бизнеса, придерживаясь твердой стратегии, связанной с защитой окружающей среды. Такой подход позволил группе добиться значительных результатов.

- › **2001_ISO 9001** Систем менеджмент качества.
- › **2009_ISO 14001** Систем экологического менеджмента. ISO 18001 Систем управления безопасностью полетов.
- › **2009_COC/PEFC** Program for endorsement of forest certification schemes. Самый широко распространенный и известный программ в мире по экологически ориентированному управлению лесными богатствами.
- › **2010_OHSAS 18001** Систем менеджмент техники безопасности и охраны здоровья на рабочем месте.
- › **2015_FSC_ Forest Stewardship Council: Forest For All Forever - www.ic.fsc.org**



MADE IN ITALY DAL 1968

Il Gruppo Garofoli si colloca tra i leader mondiali nella progettazione, costruzione e commercializzazione di porte per interni, con particolare specializzazione per le porte in legno massiccio. Il Gruppo, guidato dal fondatore Fernando Garofoli, si posiziona nel segmento più alto del mercato di riferimento. Oggi i suoi prodotti sono diventati concreti simboli d'eccellenza del Made in Italy nel mondo. Dalle porte classiche in legno massello ai prodotti di design in alluminio, la Garofoli S.p.A. è in grado di rispondere alle richieste di un mercato sempre più evoluto, seguendo i criteri consoni all'interior design di ultima generazione.

The **Garofoli Group** is one of the world leaders in the design, construction and sale of interior doors and is particularly specialised in solid wood doors. The Group, led by founder Fernando Garofoli, is positioned at the highest end of the reference market. Today, its products are concrete symbols of the excellence of "Made in Italy" in the world today. From classic doors in solid wood to designer products in aluminium, Garofoli S.p.A. can meet the demands of an increasingly sophisticated market, using criteria in line with the latest in interior design.

Le **Groupe Garofoli** se place parmi les leaders mondiaux pour la conception, la réalisation et la commercialisation de portes d'intérieur, se spécialisant dans les portes en bois massif. Sous la houlette de son fondateur, Fernando Garofoli, le Groupe se positionne dans le haut de gamme du marché de référence. Aujourd'hui, ses produits sont des symboles d'excellence concrets du "Made in Italy" dans le monde. Des portes classiques en bois massif aux produits design en aluminium, Garofoli S.p.A. est en mesure de répondre aux exigences d'un marché en évolution constante, en suivant les dernières tendances en matière de design d'intérieur.

El **Grupo Garofoli** se encuentra entre los líderes mundiales en materia de diseño, fabricación y comercialización de puertas para interiores, especialmente de madera maciza. Bajo la dirección de su fundador Fernando Garofoli, el grupo se propone al segmento más alto del mercado de referencia. Sus productos han llegado a ser actualmente un símbolo de excelencia del "Made in Italy" a nivel mundial. Con su producción, que abarca desde las puertas clásicas de madera maciza hasta los productos de diseño contemporáneo en aluminio, Garofoli S.p.A. responde plenamente a las demandas de un mercado cada vez más avanzado siguiendo las pautas del interiorismo de última generación.

Die **Gruppe Garofoli** zählt zu den weltweit führenden Namen bei der Planung, der Herstellung und dem Vertrieb von Innentüren, und hat sich im Besonderen auf Massivholztüren spezialisiert. Unter der bewährten Führung des Gründers Fernando Garofoli werden hochwertige Produkte für die gehobene Marktkategorie angeboten. Türen von Garofoli repräsentieren heute auf der ganzen Welt mit Erfolg italienisches Design und italienische Qualität. Von klassischen Massivholztüren bis hin zu Designobjekten aus Aluminium - bei Garofoli findet der anspruchsvolle Kunde immer genau das, was er sucht und braucht. Denn Garofoli trägt den ständig wachsenden Ansprüchen des Marktes Rechnung, und orientiert sich dabei bewusst an den Kriterien des modernen Interior Design.

Групп **Garofoli** является одним из мировых лидеров в разработке, производстве и сбыте межкомнатных дверей и специализируется в изготовлении дверей из массивного дерева. Под руководством его основателя, Фернандо Гарофоли, Группа находится в самом высшем сегменте рынка дверей. Сегодня ее продукция превратилась в конкретное воплощение преимуществ итальянского стиля "Made in Italy" во всем мире. Предлагая классические двери из массивного дерева рядом с дизайнерскими дверями из стали с щеточной обработкой и алюминия, компания Garofoli S.p.A. может удовлетворять требования все более взыскательного рынка, придерживаясь критериев самого современного дизайна интерьеров.



collezione/collection/collection/colección/kollektion/Коллекция

CLASSICA

stile/style/style/estilo/stil/стиль

CLASSICO
CLASSIC
CLASSIQUE
CLÁSICO
CLASSIC
КЛАССИЧЕСКИЙ



1
Modello CLASSICA 2B, due ante, arte povera.
 Model CLASSICA 2B, with two doors, arte povera.
 Modèle CLASSICA 2B, deux portes, art pauvre.
 Modelo CLASSICA 2B, con dos puertas, arte pobre.
 Modell CLASSICA 2B, mit zwei Türen, Arte Povera.
 Модель CLASSICA 2B, с двумя дверями, рте повер .

2
Modello CLASSICA 2B, arte povera.
 Model CLASSICA 2B, arte povera.
 Modèle CLASSICA 2B, art pauvre.
 Modelo CLASSICA 2B, arte pobre.
 Modell CLASSICA 2B, Arte Povera.
 Модель CLASSICA 2B, рте повер .

3
Modello CLASSICA 1B1VC, satinè, vetro madras, molato e inciso lato satinato. Modello CLASSICA 2BC, satinè.
 Model CLASSICA 1B1VC, satinè, madras glass, ground and engraved on satin finish side. Model CLASSICA 2BC, satinè.
 Modèle CLASSICA 1B1VC, chene teint, verre madras, meulé et gravé côté satinée. Modèle CLASSICA 2BC, chene teint.
 Modelo CLASSICA 1B1VC, satiné, vidrio madrás, biselado y grabado lado satinado. Modelo CLASSICA 2BC, satiné.
 Modell CLASSICA 1B1VC, satine,madras-glas, schliiff und gravur mattierte seite. Modell CLASSICA 2BC, satine.
 Модель CLASSICA 1B1VC, с тине, стекло madras, гр неное с гр неным рисунком с м товой стороны.
 Модель CLASSICA 2BC, с тине.



2



3



5



4



4
Modello CLASSICA 3B97, arte povera.
 Model CLASSICA 3B97, arte povera.
 Modèle CLASSICA 3B97, arte povera.
 Modelo CLASSICA 3B97, arte pobre.
 Modell CLASSICA 3B97, arte povera.
 Модель CLASSICA 3B97, arte povera.

5
Modello CLASSICA 3B, rovere naturale.
 Model CLASSICA 3B, natural oak.
 Modèle CLASSICA 3B, chene naturel.
 Modelo CLASSICA 3B, roble natural.
 Modell CLASSICA 3B, eiche natur.
 Модель CLASSICA 3B, дуб н тур льный.

6
Modello CLASSICA 15V, rovere naturale, vetro trasparente molato.
 Model CLASSICA 15V, natural oak, ground glass.
 Modèle CLASSICA 15V, chene naturel, verre meulé.
 Modelo CLASSICA 15V, roble natural, vidrio biselado.
 Modell CLASSICA 15V, eiche natur, glas geschliffen.
 Модель CLASSICA 15V, дуб н тур льный, стекло с г лдой стороны .

CLASSICA

COLORI LEGNI | WOOD TONES | COLORIS BOIS | COLORES MADERA | HOLZFARBEN | ЦВЕТА ДЕРЕВА



COLORI LACCATI | LACQUER COLOURS | COLORIS LAQUÉS | COLORES LACADOS | LACKIERTE FARBEN | ЦВЕТА ЛАКИРОВКИ

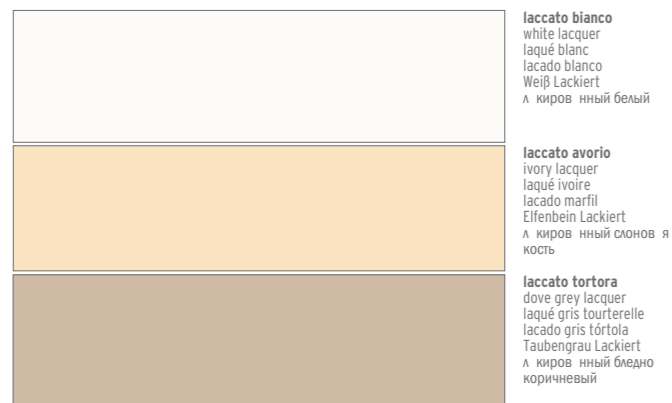

Colori RAL a richiesta lucidi e opachi
Matte and glossy RAL colors available on request
couleurs RAL sur demande finition brillante et mate
colores RAL brillo y mate bajo pedido
Auf Anfrage RAL-Farben glänzend und matt
цвет по шк ле RAL по э к зу, глянцевые и м товые

CLASSICA

MODELLI DISPONIBILI | AVAILABLE MODELS | MODÈLES DISPONIBLES | MODELOS DISPONIBLES | VERFÜGBARE MODELLE | ИМЕЮЩИЕСЯ МОДЕЛИ



CLASSICA

MODELLI DISPONIBILI | AVAILABLE MODELS | MODÈLES DISPONIBLES | MODELOS DISPONIBLES | VERFÜGBARE MODELLE | ИМЕЮЩИЕСЯ МОДЕЛИ



2B87 2B600 1V2001 1B1VC2002 1B9VC



2B2V 15V 15VC 1B9V 2BC



1VCG 1B1VC 4B 3BC 2B1VC

CLASSICA

MODELLI DISPONIBILI | AVAILABLE MODELS | MODÈLES DISPONIBLES | MODELOS DISPONIBLES | VERFÜGBARE MODELLE | ИМЕЮЩИЕСЯ МОДЕЛИ



1V 1B1V 2B1V 3V97 1B1V2002



2B2002 1TV 1M2007

DIMENSIONI

DIMENSIONS | DIMENSIONS | DIMENSIONES | MASSE | РАЗМЕРЫ

Anta pannellata - paneled door - porte à panneaux - puerta con panel - Türblatt mit Paneelverkleidung - п нельн я створк

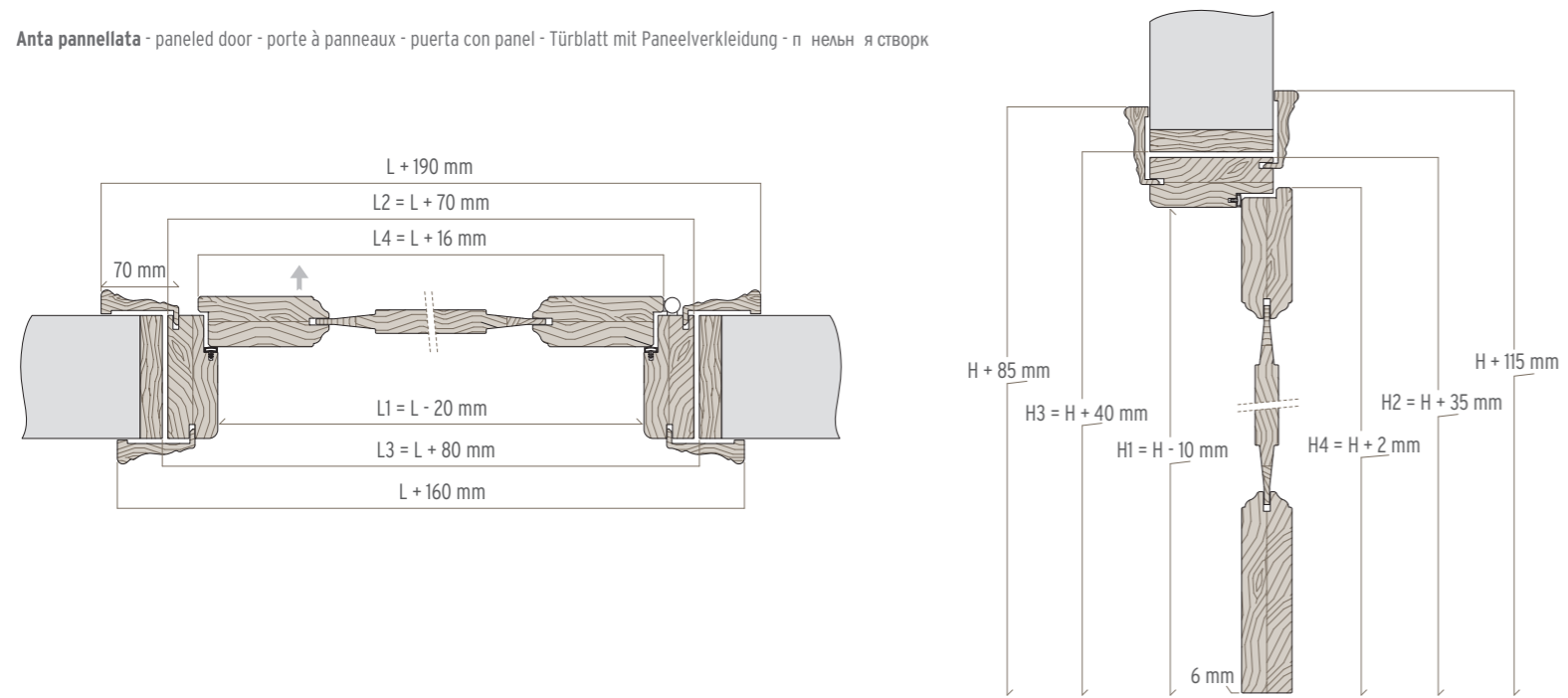

DIMENSIONI

DIMENSIONS | DIMENSIONS | DIMENSIONES | MASSE | РАЗМЕРЫ

Anta con vetro - door with glass - porte vitrée - puerta con vidrio - Türblatt mit Glas - стеклянн я створк

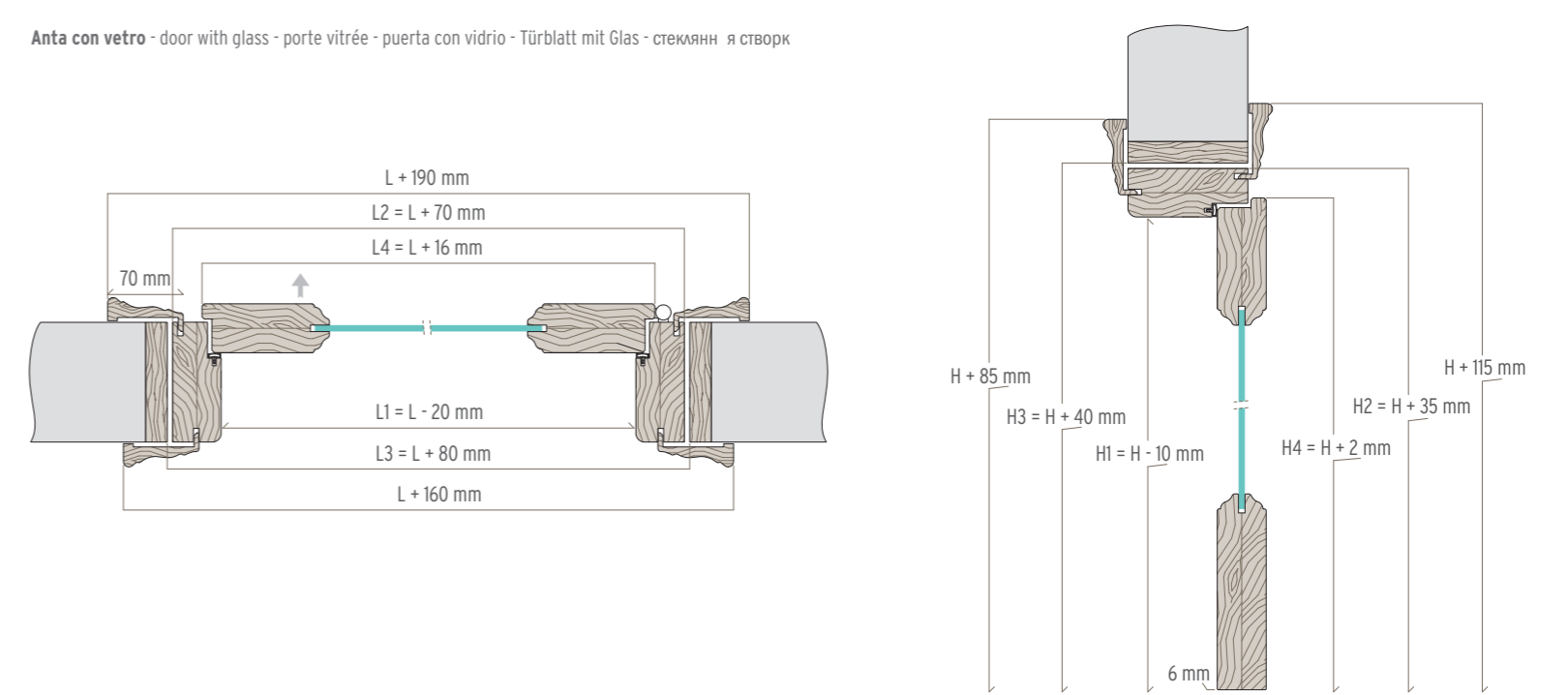

TELAI

FRAMES | CHASSIS | MARCOS | RAHMEN | ДВЕРНЫЕ КОРОБКИ

standard
 pfs: 70 > 175 mm (TELAIO INTERO)
 pfs: 70 > 125 mm (PREZZO BASE)
 pfs: 130 > 175 mm (PREZZO BASE + MAGGIORAZIONE)

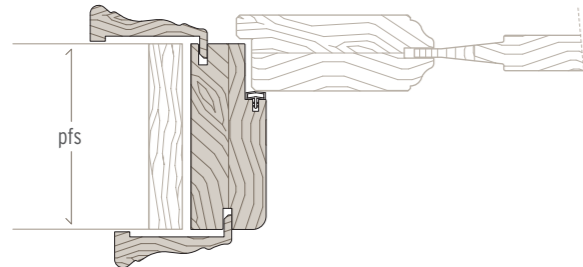

optional con imbotte lato esterno
 CONSIGLIATO
 pfs: 180 > 500 mm (PREZZO BASE + MAGGIORAZIONE)

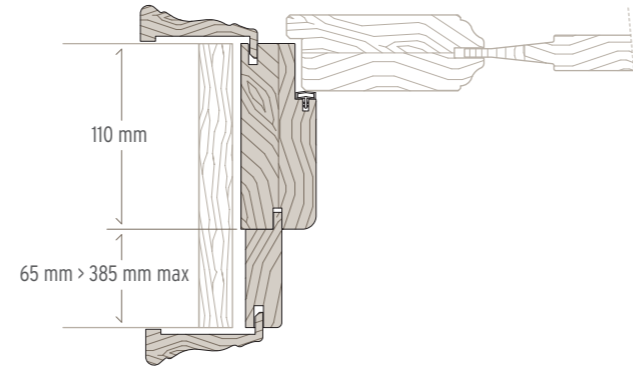

optional con imbotte lato esterno sp. 45 mm
 pfs: 180 > 500 mm (PREZZO BASE + MAGGIORAZIONE)

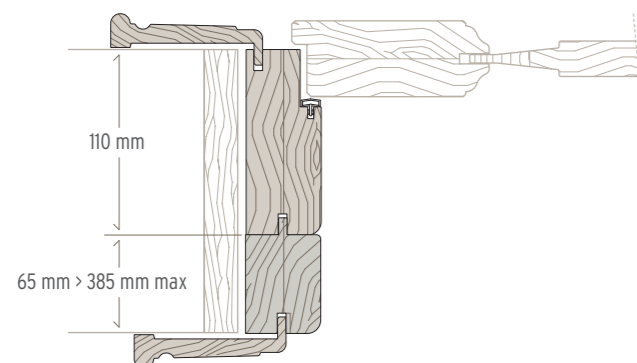

optional con imbotte lato interno
 pfs: 180 > 500 mm (PREZZO BASE + MAGGIORAZIONE)

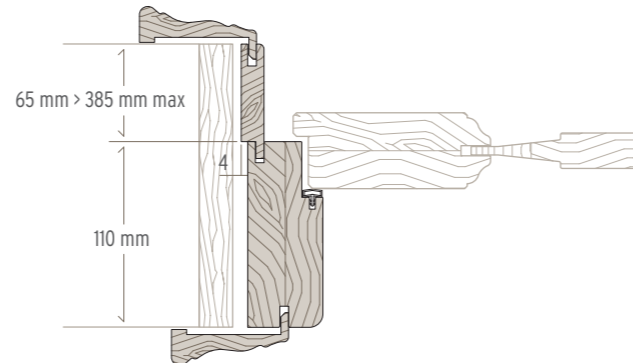

BATTISCOPIA

SKIRTING BOARD | PLINTHE | ZOCALO | SOCKELLEISTEN | ПЛИНТУС

